

Grupos Electrógenos DEUTZ

6DTP-110

Frecuencia: 50/60 Hz
Potencia Prime: 100/122 KVA (*)
Potencia Stand By máx: 110/134 KVA (**)

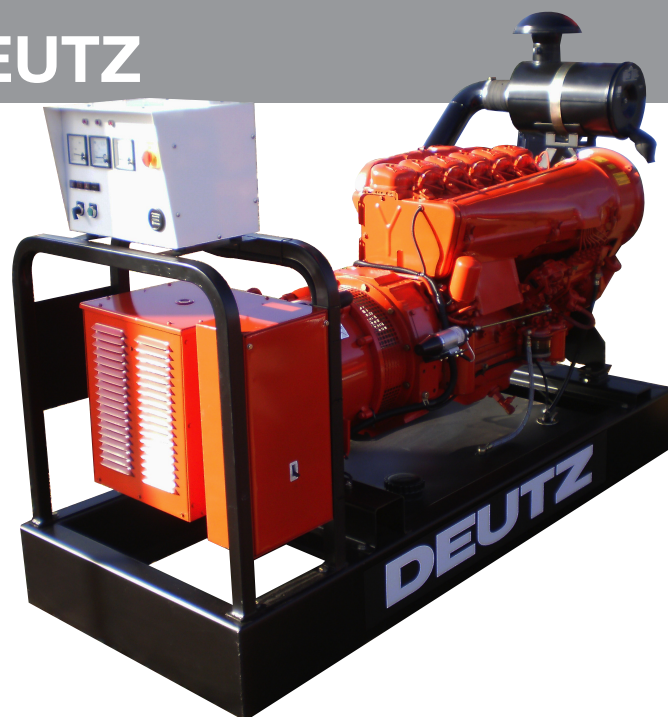

DATOS DE POTENCIA

		6DTP-110	
Velocidad	1/min	1500	1800
Frecuencia	Hz	50	60
Potencia continua variable PRP (*)	KVA	100	122
Potencia de emergencia LTP (**)	KVA	110	134
Factor de potencia (COS PHI)		0.8	0.8
Voltaje	V	3x380	3x440

DATOS DEL MOTOR

Motor Deutz Modelo		BF6L 913	
Potencia intermitente máxima (**)	kW	97	116
Regimen	1/min	1500	1800
Configuración		Diesel 6 Cilindros en Línea	
Alimentación		Turbo sobrealimentado	
Cilindrada	l	6.128	
Diámetro x carrera	mm	102 x 125	
Relación de compresión		15.5 : 1	
Regulador		Mecánico	

SISTEMA DE COMBUSTIBLE

Capacidad tanque de combustible	l	150	150	
Consumo de combustible	100%	l/h	23.7	29.7
	75%	l/h	17.8	22.3
	50%	l/h	11.8	14.8
	25%	l/h	8.0	10.0
Autonomía a plena carga	h	6.3	5.1	

ADMISIÓN

Aire de combustión	m ³ /h	335	455
Depresión de admisión máxima	mbar	50	50
Filtro de aire	Elemento seco reemplazable		

ESCAPE

Presión de escape máxima	mbar	30	30
Flujo de gases de escape (500°C y 1000 mbar)	m ³ /h	920	1220

SISTEMA DE ENFRIAMIENTO

Sistema de enfriamiento		Por aire	
Consumo de potencia del ventilador	KW	1.1	1.8
Flujo de aire de refrigeración	m ³ /h	3655.0	4390.0

DATOS DEL GENERADOR

Marca	CRAMACO		
Modelo	G2R 200 MD/4		
Número de polos	4	4	
Estator	2/3	2/3	
Rotor	Monocojinete Discos flexibles		
Protección mecánica		IP23	IP23
Clase de aislación		H	H
Eficiencia @ COS PHI 0,8 (400/400V)	100%	91	92.7
	75%	92	92.9
	50%	91	92.5
Eficiencia @ COS PHI 1 (400/400V)	100%	92.1	92.7
	75%	93.1	93.6
	50%	92	92.6
Tipo de excitación	Brushless		
Armónica residual	%	≤ 5%	≤ 5%
Control de voltaje	%	± 0,5 %	± 0,5 %
Volumen de aire de enfriamiento	m ³ /min	20.5	24.6

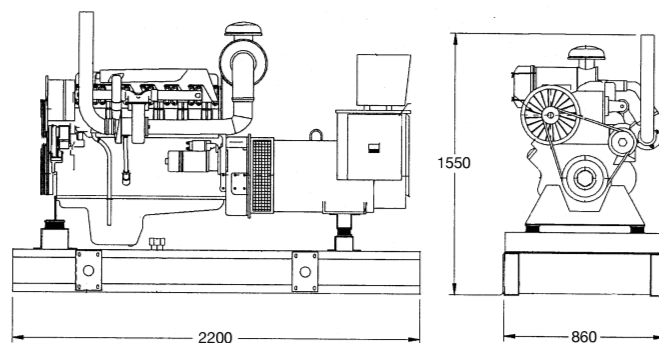

DIMENSIONES (abierto)

Largo x ancho x altura	mm	2200 x 860 x 1550
Peso	Kg	1100

(*) Potencia Prime PRP continua variable s/ ISO 8528 ó ISO 3046-1 (ICN), intermitente, con 5% de margen para regulación.
 (**) Potencia Stand By LTP máxima s/ ISO 8528 ó ISO 3046-1 (IFN), de emergencia, bloqueada no sabrecargable, sin margen para regulación.



Valentín Gómez 577
 (1706) Haedo, Buenos Aires
 Tel.: (54 11) 4469 7920 - Fax: (54 11) 4469 7932
 E-Mail: info@deutz.com.ar - Web: www.deutz.com.ar

The engine company. 