

# Grupos Electrógenos DEUTZ

## 6D-67

**Frecuencia:** 50/60 Hz  
**Potencia Prime:** 61/74 KVA (\*)  
**Potencia Stand By máx:** 67/81 KVA (\*\*)



### DATOS DE POTENCIA

		6D-67	
Velocidad	1/min	1500	1800
Frecuencia	Hz	50	60
Potencia continua variable PRP (*)	KVA	61	74
Potencia de emergencia LTP (**)	KVA	67	81
Factor de potencia (COS PHI)		0.8	0.8
Voltaje	V	3x380	3x440

### DATOS DEL MOTOR

Motor Deutz Modelo		F6L 913	
Potencia intermitente máxima (**)	kW	60	71.5
Regimen	1/min	1500	1800
Configuración		Diesel 6 Cilindros en Línea	
Alimentación		Aspiración natural	
Cilindrada	l	6.128	
Diámetro x carrera	mm	102 x 125	
Relación de compresión		19 : 1	
Regulador		Mecánico	

### SISTEMA DE COMBUSTIBLE

Capacidad tanque de combustible	l	150	150	
Consumo de combustible	100%	l/h	15.2	18.5
	75%	l/h	11.5	13.8
	50%	l/h	7.7	9.5
	25%	l/h	5.7	7.1
Autonomía a plena carga	h	9.9	8.1	

### ADMISIÓN

Aire de combustión	m <sup>3</sup> /h	248	298
Depresión de admisión máxima	mbar	50	50
Filtro de aire	Elemento seco reemplazable		

### ESCAPE

Presión de escape máxima	mbar	30	30
Flujo de gases de escape (500°C y 1000 mbar)	m <sup>3</sup> /h	260	310

### SISTEMA DE ENFRIAMIENTO

Sistema de enfriamiento		Por aire	
Consumo de potencia del ventilador	KW	1	1.5
Flujo de aire de refrigeración	m <sup>3</sup> /h	3579.0	4295.0

### DATOS DEL GENERADOR

Marca	CRAMACO		
Modelo	G2R 200 SD/4		
Número de polos	4	4	
Estator	2/3	2/3	
Rotor	Monocojinete Discos flexibles		
Protección mecánica		IP23	IP23
Clase de aislación		H	H
Eficiencia @ COS PHI 0,8 (400/400V)	100%	89.5	91
	75%	90.2	91.5
	50%	89	90.6
Eficiencia @ COS PHI 1 (400/400V)	100%	90.1	92.2
	75%	91	93.1
	50%	90.1	92.3
Tipo de excitación	Brushless		
Armónica residual	%	≤ 5%	≤ 5%
Control de voltaje	%	± 0,5 %	± 0,5 %
Volumen de aire de enfriamiento	m <sup>3</sup> /min	20.5	24.6

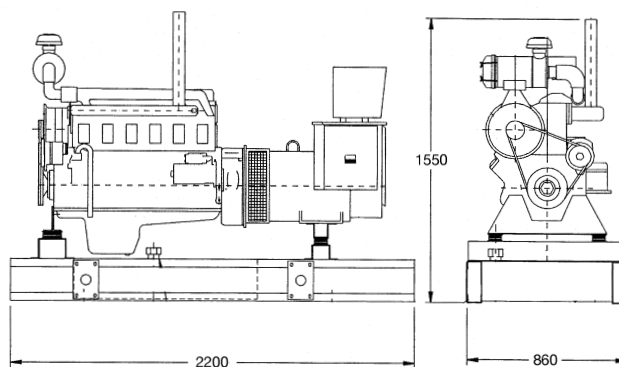

### DIMENSIONES (abierto)

Largo x ancho x altura	mm	2200 x 860 x 1550	
Peso	Kg	960	

(\*) Potencia Prime PRP continua variable s/ ISO 8528 ó ISO 3046-1 (ICN), intermitente, con 5% de margen para regulación.

(\*\*) Potencia Stand By LTP máxima s/ ISO 8528 ó ISO 3046-1 (IFN), de emergencia, bloqueada no sabrecargable, sin margen para regulación.



Valentín Gómez 577  
 (1706) Haedo, Buenos Aires  
 Tel.: (54 11) 4469 7920 - Fax: (54 11) 4469 7932  
 E-Mail: info@deutz.com.ar - Web: www.deutz.com.ar

The engine company. 